

# 「2020 Tokyo Thanks Match」兼 第70回東京都高等学校学年別大会

## 大会時の注意事項について

本大会は、新型コロナウイルス感染防止対策などを含め、多くの制約の中で大会が運営されております。従来の大会様式とは異なる点もありますので、必ず下記の注意事項をご確認ください。選手や関係者の皆さまの協力なしには本大会は開催できません。どうぞご協力をお願いいたします。

### 【新型コロナウイルス感染防止対策】

- ・新型コロナウイルス感染症拡大防止ガイドライン（別紙）を読んで、感染防止に努めてください。
- ・館内では、試合を行っている者以外は、基本的にマスク着用とします。

### 【入場】

- ・入場時間は、役員・補助役員は7:30~8:30（正面入口）、その他は8:30~9:30（南客用入口）とし、それ以降の武道館への入館は一切できません。また、一度退館したら再入館はできませんのでご注意ください。
- ・入館時には学校ごとに整列し、検温ならびに書類のチェックをしてから入館します。
- ・入館者名簿に記載された順に整列をしてください。
- ・地域住民の方々の迷惑とならないよう、大きな声を出したり、騒いだりしないようにお願いします。

### 【更衣・計量】

- ・更衣・計量の場所は以下になります。更衣室の利用はできません。

	男子	女子
更衣	観覧席	研修室
計量	第一武道場	研修室

### 【観覧席】

- ・観覧席は、観客席東（正面の反対側）のみです。
- ・座席は、隣と1席ずつ空けて座ってください。
- ・観覧席の荷物・貴重品は各校でしっかりと管理をしてください。

### 【大武道場・第一武道場】

- ・大武道場の入口/出口は、西側・西向き（正面側）の2か所のみです。それ以外は、締め切りとなります。
- ・大武道場に入れるのは、その選手の当該学年の試合を行っている時のみとします。それ以外は観覧席より観戦してください。W-upについても〈入場後～開会宣言・試合場の注意前〉は男子3学年の部と女子に出場する選手および帯同生徒のみ、〈男子3学年の部および女子の試合終了後のインターバル時〉は男子2学年の部に出場する選手および帯同選手のみと限定します。
- ・第一武道場は、時間による入場制限はしませんが、滞留する人数が多い場合には入場の制限や退出をお願いする場合があります。

### 【試合】

- ・団体戦のオーダー受付は、各試合場の試合場統括が行います。
- ・柔道衣コントロールは、各試合場に置いている測定器を用いて各自で行ってください。試合中に違反が発覚した場合は失格となることがあります。
- ・試合中の選手への声を出しての助言、応援は禁止とします。守れない場合は、没収試合となることがあります。
- ・試合中の選手のマスクは、マスク袋に入れて保管してください。

学年別[男子団体戦・男子個人戦・女子個人戦] 2020/10/3 東京武道館

時間	第1試合場	第2試合場	第3試合場	第4試合場
10:00	男子3学年の部・女子の部 調整練習(入場 以降)			
	開会宣言・試合場の注意			
	男3年66kg 1回戦 No.1	男3年団体左 1回戦 No.1	男3年団体右 1回戦 No.1	女2年52kg 1回戦 No.1~4
10:30	男3年66kg 2回戦 No.2~9	男3年団体左 2回戦 No.2 男3年団体左 2回戦 No.3	男3年73kg右 1回戦 No.2 男3年団体右 2回戦 No.3 男3年団体右 2回戦 No.4	女2年63kg 1回戦 No.5 女3年52kg 1回戦 No.6~11
	男3年90kg 1回戦 No.10~13 男3年90kg超 1回戦 No.14,15	男3年団体左 2回戦 No.4 男3年団体左 2回戦 No.5	男3年団体右 2回戦 No.5 男3年団体右 2回戦 No.6	女2年52kg 2回戦 No.12~15 女2年63kg 2回戦 No.16~19
11:00	男3年66kg 3回戦 No.16~19 男3年90kg 2回戦 No.20~23 男3年90kg超 2回戦 No.24~27	男3年73kg左 2回戦 No.6,7 女3年63kg 1回戦 No.8 男3年団体左 3回戦 No.9 男3年団体左 3回戦 No.10	男3年73kg右 2回戦 No.7,8 男3年団体右 3回戦 No.9 男3年団体右 3回戦 No.10	女2年63kg超 1回戦 No.20,21 女3年52kg 2回戦 No.22~25 女2年52kg 準決勝 No.26,27 女2年63kg 準決勝 No.28,29 女2年63kg超 準決勝 No.30,31 女3年52kg 準決勝 No.32,33
11:30	男3年66kg 準決勝 No.28,29 男3年90kg 準決勝 No.30,31 男3年90kg超 準決勝 No.32,33 男3年66kg 決勝 No.34 男3年90kg 決勝 No.35 男3年90kg超 決勝 No.36	男3年73kg左 準決勝 No.11 女3年63kg 準決勝 No.12,13 男3年団体左 準決勝 No.14 女3年63kg 決勝 No.15	男3年73kg右 準決勝 No.11 男3年団体右 準決勝 No.12 女3年63kg超 決勝 No.13 男3年73kg 決勝 No.14	女2年52kg 決勝 No.34 女2年63kg 決勝 No.35 女2年63kg超 決勝 No.36 女3年52kg 決勝 No.37
12:00		男3年 決勝 No.16		
12:30	男子3学年の部・女子の部 表彰 男子2学年の部 調整練習			
13:00				
	男2年左上 1回戦 No.1	男2年左下 1回戦 No.1	男2年右上 1回戦 No.1	男2年右下 1回戦 No.1
	男2年左上 1回戦 No.2	男2年左下 1回戦 No.2	男2年右上 1回戦 No.2	男2年右下 1回戦 No.2
13:30	男2年左上 1回戦 No.3	男2年左下 1回戦 No.3	男2年右上 1回戦 No.3	男2年右下 1回戦 No.3
	男2年左上 2回戦 No.4	男2年左下 2回戦 No.4	男2年右上 2回戦 No.4	男2年右下 2回戦 No.4
	男2年左上 2回戦 No.5	男2年左下 2回戦 No.5	男2年右上 2回戦 No.5	男2年右下 2回戦 No.5
14:00	男2年左上 2回戦 No.6	男2年左下 2回戦 No.6	男2年右上 2回戦 No.6	男2年右下 2回戦 No.6
	男2年左上 2回戦 No.7	男2年左下 2回戦 No.7	男2年右上 2回戦 No.7	男2年右下 2回戦 No.7
	男2年左上 3回戦 No.8	男2年左下 3回戦 No.8	男2年右上 3回戦 No.8	男2年右下 3回戦 No.8
14:30	男2年左上 3回戦 No.9	男2年左下 3回戦 No.9	男2年右上 3回戦 No.9	男2年右下 3回戦 No.9
	男2年左上 4回戦 No.10	男2年左下 4回戦 No.10	男2年右上 4回戦 No.10	男2年右下 4回戦 No.10
	インターバル			
15:00		男2年左 準決勝 No.11	男2年右 準決勝 No.11	
		男2年 決勝 No.12		
15:30	男子2学年の部 表彰			

※進行状況により、会場が変更になることがありますので、ご注意ください。

学年別[男子3学年・66kg] 2020/10/3 東京武道館

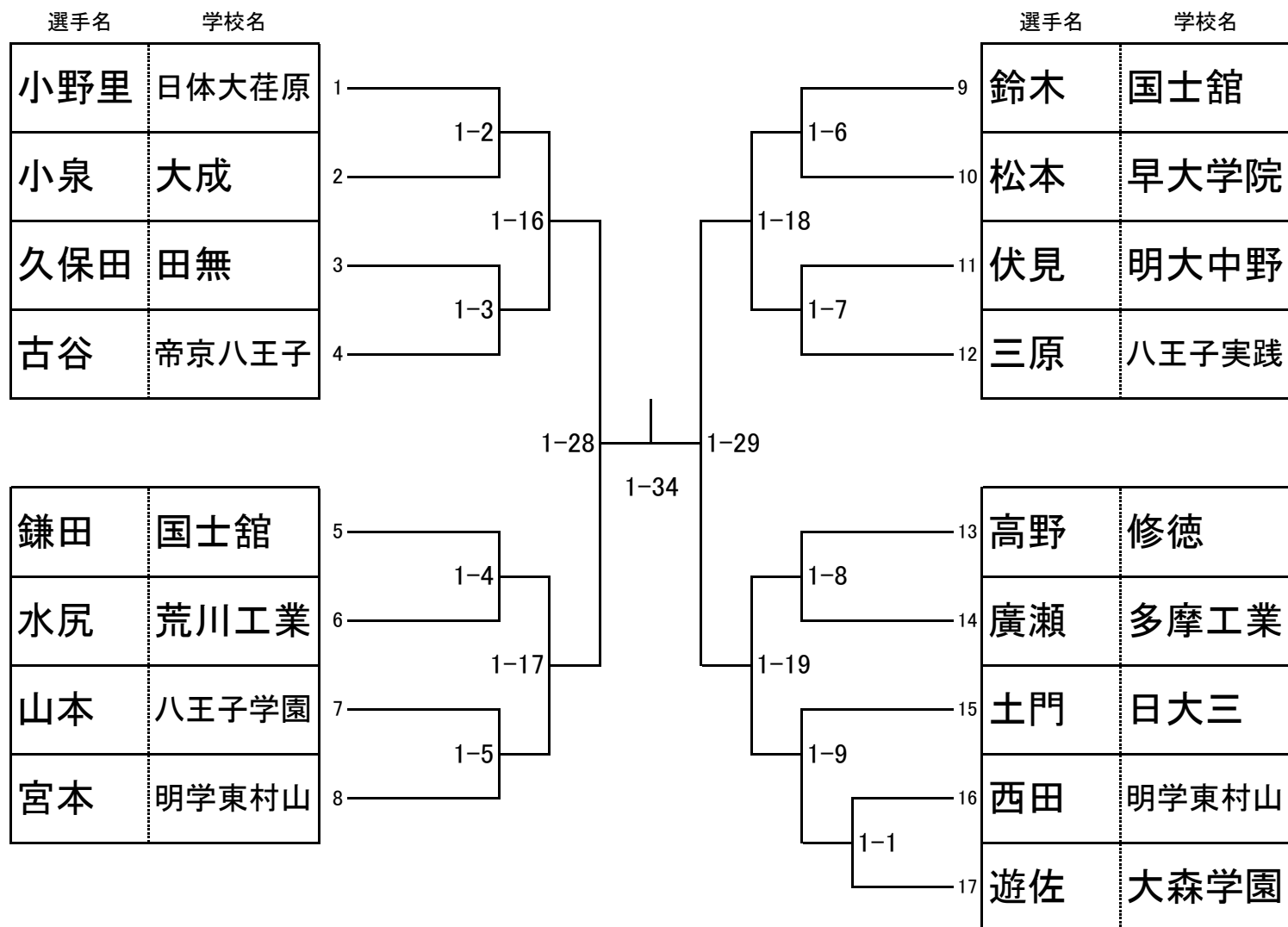

学年別[男子3学年・73kg] 2020/10/3 東京武道館

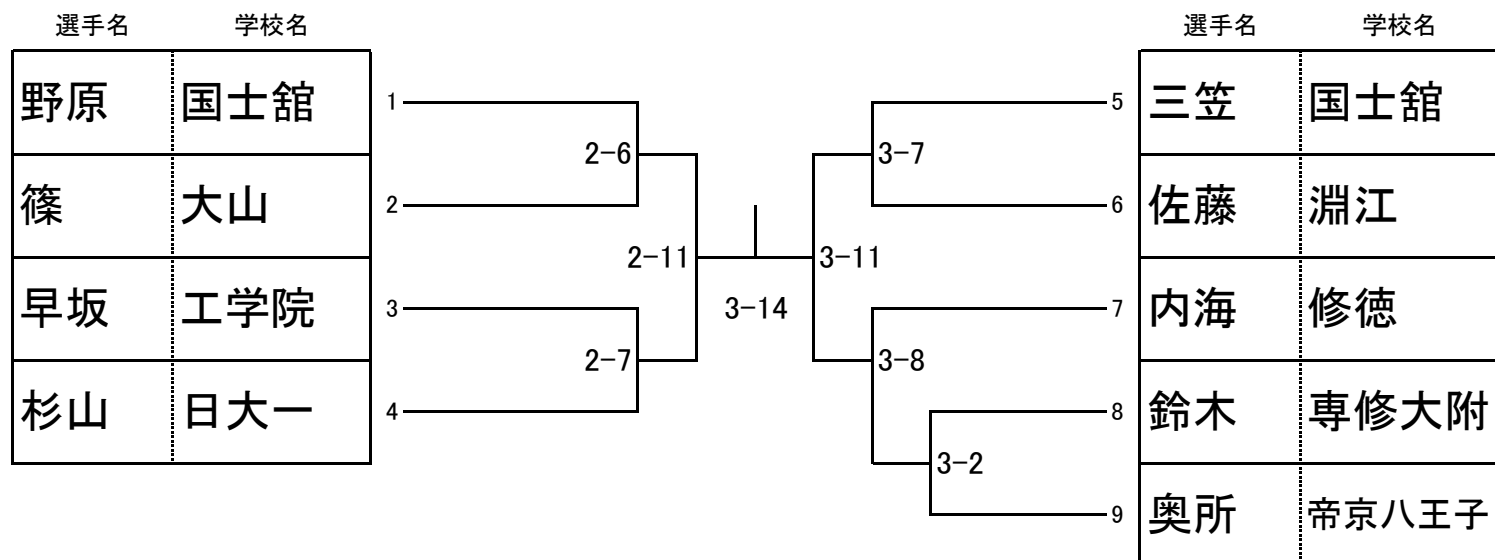

学年別[男子3学年・90kg] 2020/10/3 東京武道館

選手名	学校名		選手名	学校名
須山	国士館	1	中谷	明大中野
小泉	荒川工業	2	齋藤	岩倉
甲川	東海大菅生	3	入内島	日体大荏原
福田	修徳	4	林	正則学園
伊藤	工学院	5	立本	工学院
渡辺	日体大荏原	6	石津	日大一

学年別[男子3学年・90kg超] 2020/10/3 東京武道館

選手名	学校名		選手名	学校名
小谷	国士館	1	蓬田	岩倉
鎌田	荒川工業	2	油井	拝島
永島	岩倉	3	及川	八王子学園
甲川	東海大菅生	4	金井	大森学園
園部	正則学園	5	山崎	淵江

3学年の部[男子団体戦] 2020/10/3 東京武道館

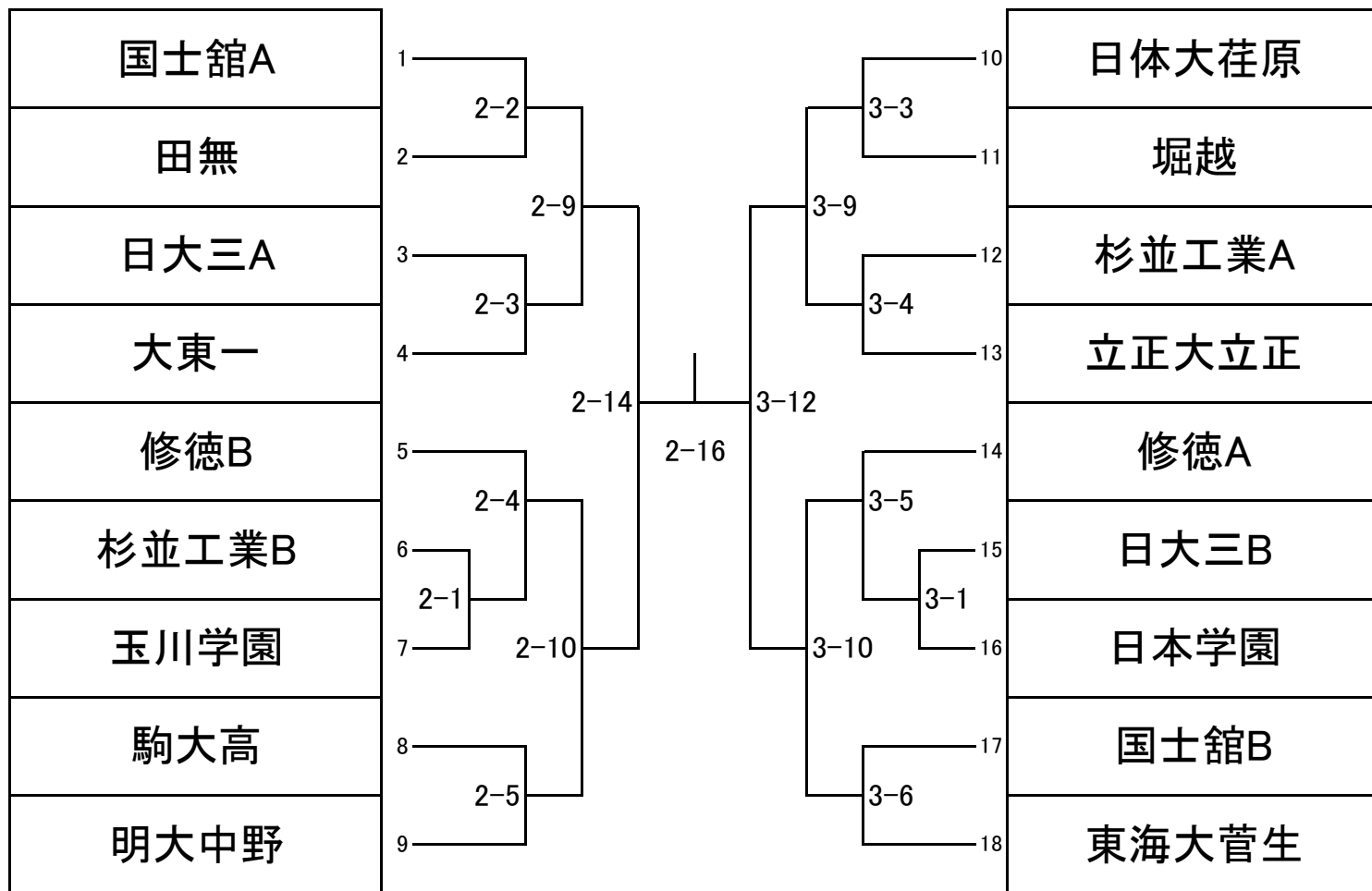

2学年の部[男子団体戦] 2020/10/3 東京武道館

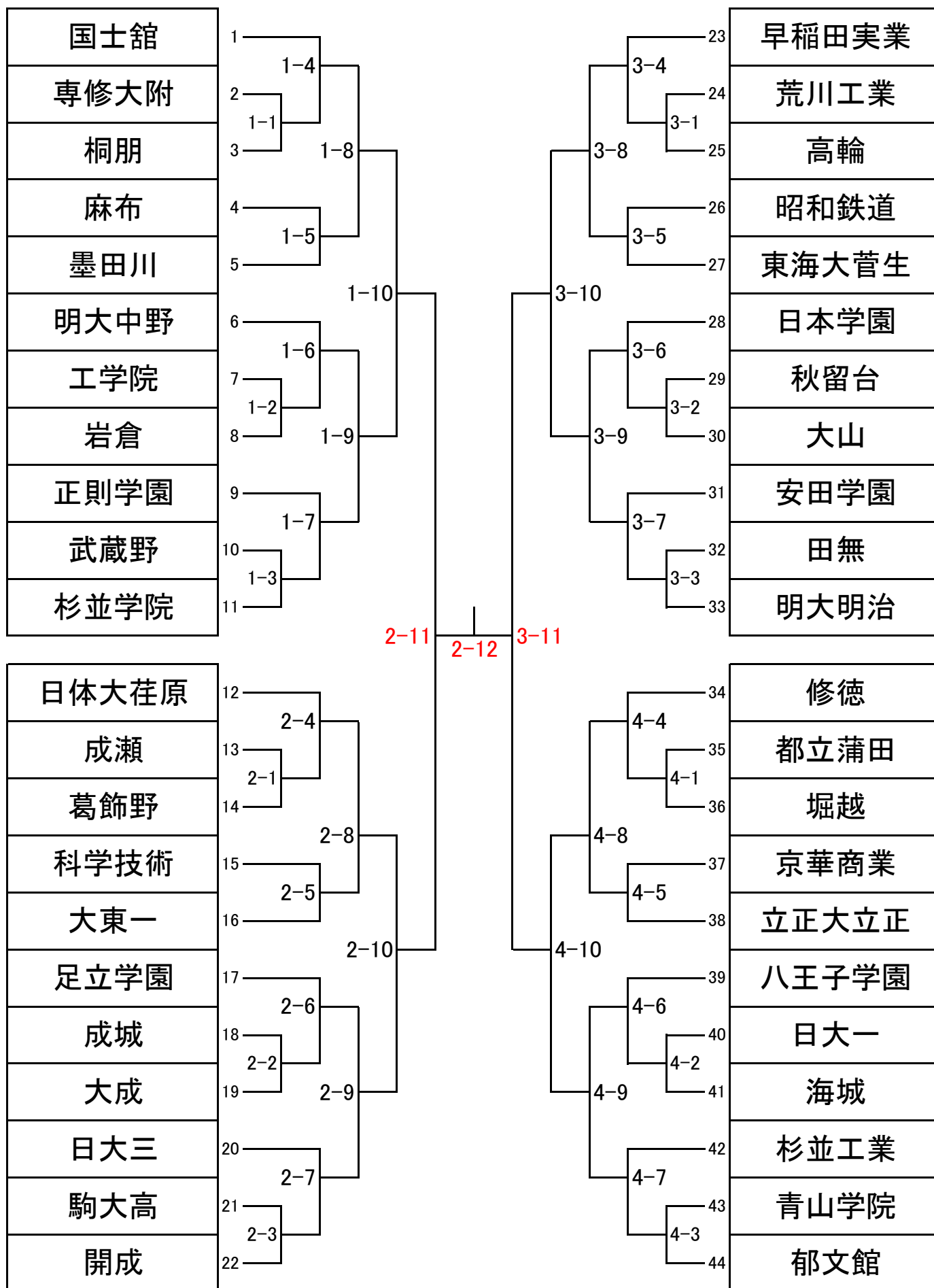

学年別[女子3学年・52kg] 2020/10/3 東京武道館

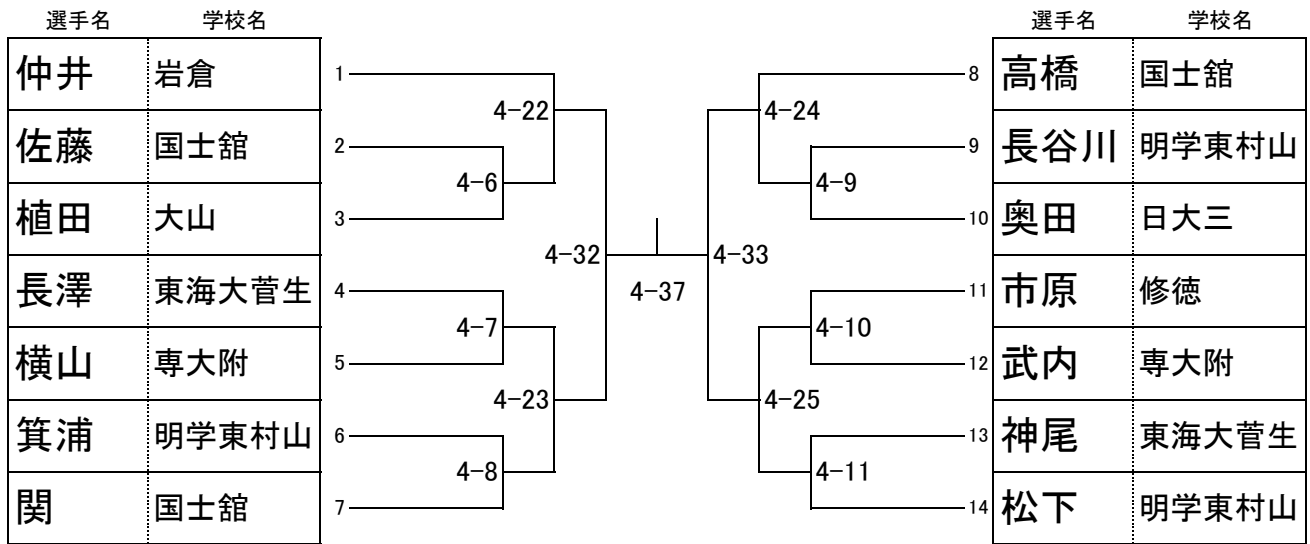

学年別[女子3学年・63kg] 2020/10/3 東京武道館

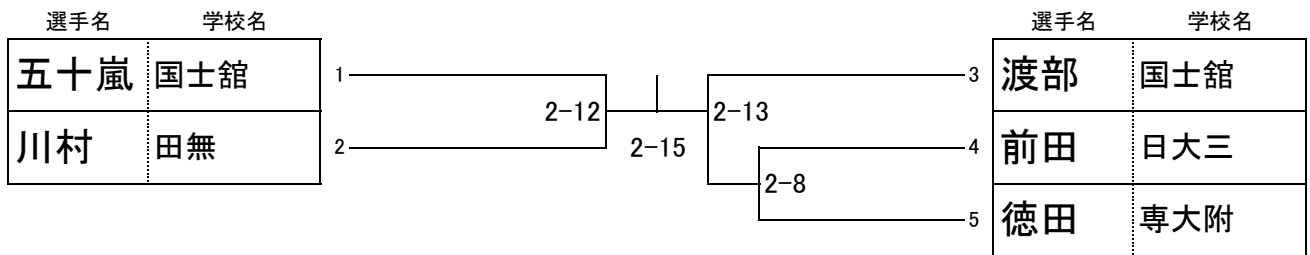

学年別[女子3学年・63kg超] 2020/10/3 東京武道館



学年別[女子2学年・52kg] 2020/10/3 東京武道館

選手名	学校名		選手名	学校名
中山	修徳	1	藤原	渋谷教育学園
藤田	藤村女子	2	早坂	藤村女子
笠川	渋谷教育学園	3	平城	小石川
江波	藤村女子	4	高野	修徳
菅谷	日大三	5	小林	日大三
白石	葛飾野	6	小山	駒場

学年別[女子2学年・63kg] 2020/10/3 東京武道館

選手名	学校名		選手名	学校名
吉岡	修徳	1	大山	藤村女子
松井	東海大菅生	2	平山	明学東村山
村山	岩倉	3	棚原	修徳
窪園	明学東村山	4	吉川	駒場
			鈴木	大成

学年別[女子2学年・63kg超] 2020/10/3 東京武道館

選手名	学校名		選手名	学校名
稲葉	国土館	1	大森	渋谷教育学園
枝川	修徳	2	田中	岩倉
宮本	農芸	3	矢澤	駒場